



TECHNIKAI ADATOK

| | WB-S Ø200 | WB-S Ø250 | WB-S Ø315 |
|-------------------------------------|--------------------|-----------|-----------|
| Levegőszállítás (m ³ /h) | 350 | 600 | 1000 |
| Statikus nyomás | Pa | 55 | 65 |
| | mmH ₂ O | 6,12 | 8,15 |
| Zaj (dB (A)) | 54 | 57 | 62 |
| Tápfeszültség (V/Hz) | 230/50 | 230/50 | 230/50 |
| Fordulatszám (ford./perc) | 1400 | 1400 | 1400 |
| Teljesítmény (W) | 40 | 86 | 110 |
| Áramfelvétel (A) | 0,25 | 0,30 | 0,40 |
| Max. működési hőmérséklet (°C) | 42 | 42 | 42 |
| Súly (kg) | 2,20 | 3,20 | 4,20 |
| IP kód (IP) | X2 | X2 | X2 |



S

S: standard

LAPANTHERA KFT.

Cím: 1045 Budapest, Csányi László u. 34 Tel.: 06-30- 539-7624 Tel./Fax: 06-1-3603357
e-mail: info@lapanthera.hu

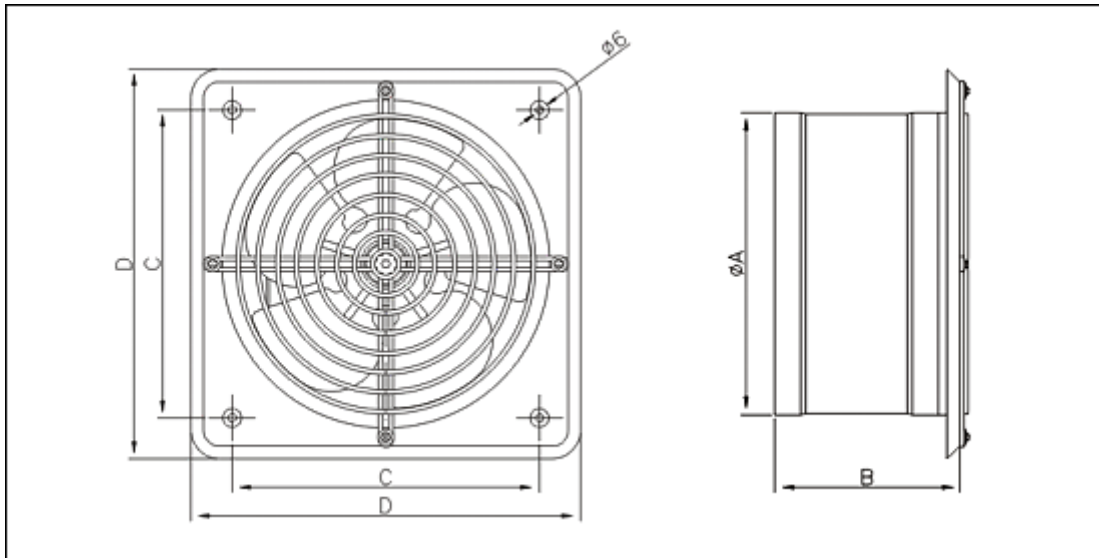

| Méretek (mm) | ØA | B | C | D |
|--------------|-----|-----|-----|-----|
| WB-S Ø200 | 198 | 135 | 215 | 274 |
| WB-S Ø250 | 248 | 135 | 250 | 298 |
| WB-S Ø315 | 313 | 172 | 315 | 370 |

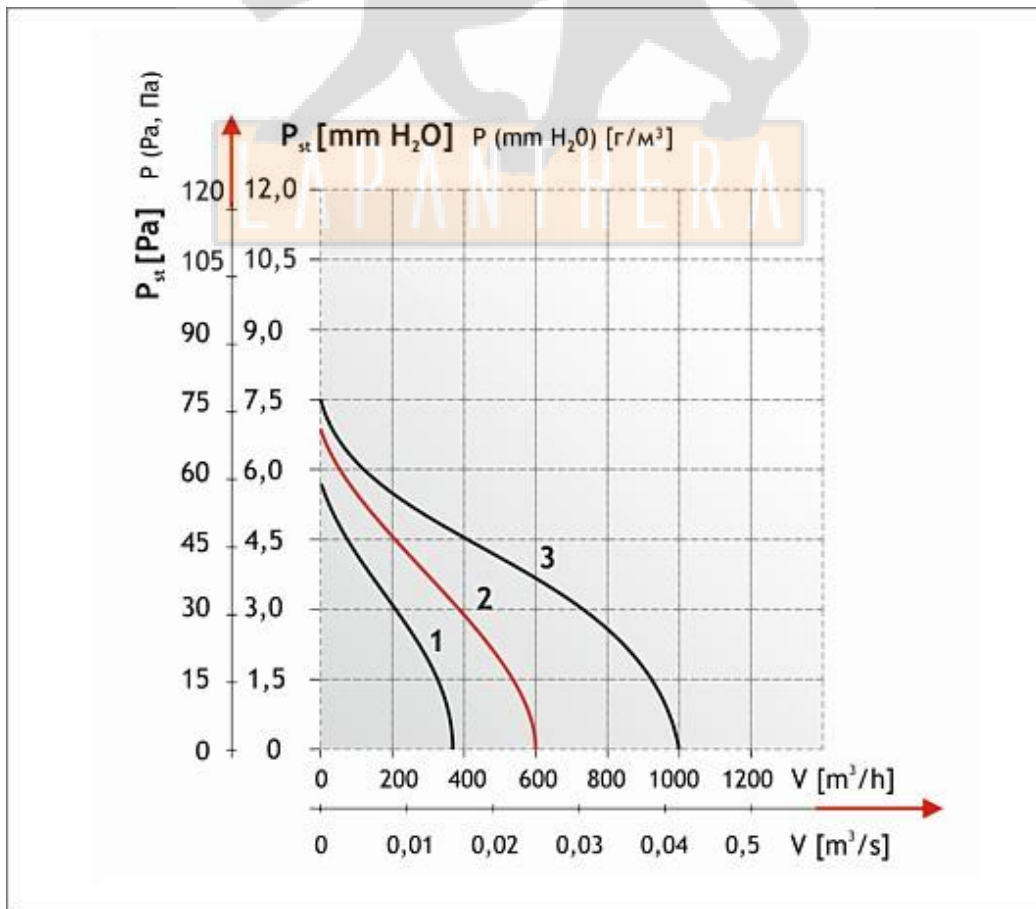

LAPANTHERA KFT.

Cím: 1045 Budapest, Csányi László u. 34 Tel.: 06-30- 539-7624 Tel./Fax: 06-1-3603357
 e-mail: info@lapanthera.hu